

Hilti Breaker Tools

รายละเอียดสินค้า	รหัสสินค้า
สก็ดไฟฟ้า TE 3000-AVR Breaker TE 3000-AVR, EU Plug, Hilti grease, Operating instruction, AVR - Active Vibration Reduction, Dust shield, Cleaning cloth	① 2033100
สก็ดไฟฟ้า TE 2000-AVR Breaker TE 2000-AVR, 230V, EU plug, Equipped with 4-meter detach supply cord, AVR-active Vibration Reduction, Hilti grease, Dust shield, cleaning cloth, Operation Instruction	② 2155478
สก็ดไฟฟ้า TE 1000-AVR Breaker TE 1000-AVR, 230 V, EU plug, Equipped with 4-meter supply cord, AVR - Active Vibration Reduction, Hilti grease, Dust shield, Cleaning cloth, Operating instruction, Packed in a durable impact-resistant plastic Hilti toolbox	③ 2124425
สก็ดไฟฟ้า TE 800-AVR Breaker TE 800-AVR, 230V,EU plug,Equipped with 4 meter supply cord,AVR-Active Vibration Reduction, Hilti grease, Dust shield, Cleaning Cloth,Operating instrucion,Packed in a durable impact-resistant plastic Hilti toolbox	④ 2117396
สก็ดไฟฟ้า TE 700-AVR Breaker TE 700-AVR, 230 V, EU plug, Equipped with 4-meter supply cord, AVR - Active Vibration Reduction, Hilti grease, Dust shield, Cleaning cloth, Operating instruction, Packed in a durable impact-resistant plastic Hilti toolbox	⑤ 428940
สก็ดไฟฟ้า TE 500 Breaker TE 500, 230 V, EU plug, Equipped with 4-meter supply cord, Hilti grease, Cleaning cloth, Operating instruction, Packed in a durable impact-resistant plastic Hilti toolbox	⑥ 274704

ดอกสก็ด Polygon Chisels TE-H28P* (เฉพาะรุ่น TE 3000-AVR)

รายละเอียดสินค้า	รหัสสินค้า
Polygon pointed chisel TE-H28P SM 40 Wave	⑦ 2126919
Polygon narrow-flat chisel TE-H28P FM 40	⑧ 417826

* หากต้องการสั่งซื้อดอกสก็ด Polygon TE-H28P ในรุ่น และขนาดอื่นๆ กรุณาติดต่อพนักงานขายฮิลติ เพื่อขอรายละเอียดเพิ่มเติม

ดอกสก็ด Polygon Chisels TE-SP/TE-S* (เฉพาะรุ่น TE 800-AVR, TE 1000-AVR, TE 2000-AVR)

รายละเอียดสินค้า	รหัสสินค้า
Point chisel TE-SPX SM 36	⑨ 2168870
Point chisel TE-SPX SM 43	⑨ 2168871
Narrow-flat chisel TE-SPX FM 36	⑩ 2168874
Universal shank TE-S-SS	⑪ 406786
Bushing tool head SKHM 3	⑫ 88594

* หากต้องการสั่งซื้อดอกสก็ด Polygon TE-SP/TE-S ในรุ่น และขนาดอื่นๆ กรุณาติดต่อพนักงานขายฮิลติ เพื่อขอรายละเอียดเพิ่มเติม

ดอกสก็ด Polygon Chisels TE-YP/TE-Y* (เฉพาะรุ่น TE 500/TE 700-AVR)

รายละเอียดสินค้า	รหัสสินค้า
Pointed chisel TE-YP SM 36	⑬ 282264
Pointed chisel TE-YP SM 50	⑬ 282265
Narrow-flat chisel TE-YP FM 36	⑭ 282268
Narrow-flat chisel TE-YP FM 50	⑭ 282269
Bushing tool TE-Y SKHM	⑮ 62893

* หากต้องการสั่งซื้อดอกสก็ด Polygon TE-YP/TE-Y ในรุ่น และขนาดอื่นๆ กรุณาติดต่อพนักงานขายฮิลติ เพื่อขอรายละเอียดเพิ่มเติม

อุปกรณ์เสริม

รายละเอียดสินค้า	รหัสสินค้า
Trolley TE 3000-AVR	⑯ 401293
Supply cord TE 3000-AVR	⑰ 414097
Trolley TE 2000-AVR	⑱ 2165375
Supply Cord TE 200-AVR	⑲ 2127086



BREAKING CONCRETE THE EASY WAY

Hilti Breaker Systems



Hilti (Thailand) Ltd.
1858/107-108 Interlink Tower | 24th Floor |
Debaratna Road | Bangna Tai | Bangna | Bangkok 10260
T 02-099 5300 | F 02-099 5399 | E moth@hilti.com

f Hilti (th)
www.hilti.co.th

ฮิลติ เครื่องสกัดไฟฟ้า ทรงพลัง ประสิทธิภาพสูง

Hilti Breaker Systems

เครื่องสกัดฮิลติแต่ละรุ่นถูกออกแบบด้วยเทคโนโลยีที่ทันสมัยให้มีสมรรถนะในการสกัดทำลายอันทรงพลัง มีประสิทธิภาพสูง และให้กำลังสกัดสูงสุด



TE 500

สกัดไฟฟ้าให้กำลังสูง
น้ำหนักเบาเพียง 5 กิโลกรัม

การใช้งาน

- สกัดแก้ไขงานคอนกรีตและผนังก่ออิฐ
- งานสกัดลอกแผ่นกระเบื้องและปูนฉาบ
- งานสกัดเจาะร่องหรืองานสกัดเพื่อเปิดช่อง

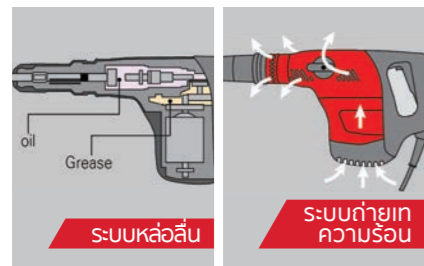

มันใจได้มากขึ้น ระบบหล่อลื่นของเครื่องแยกกันระหว่างส่วนกลไกการกระแทก กับตัวเฟือง สามารถช่วยลดปริมาณฝุ่นสะสมภายในเครื่องมือและยืดอายุการใช้งานให้ยาวนานขึ้นได้

สะดวกมากยิ่งขึ้น ระบบการถ่ายเทความร้อนที่มีประสิทธิภาพทำให้อุณหภูมิภายในเครื่องขณะทำงานต่ำกว่าเครื่องมือรุ่นอื่นๆ และตัวเครื่องใช้วัสดุชนิดพิเศษที่มีคุณภาพสูงในการผลิตทำให้สกัดไฟฟ้าฮิลติรุ่น TE 500 มีความทนทานเป็นพิเศษ



Technical data

Power input	1100 W
Single impact energy	7.5 J
Hammering speed	0 - 3,180 blows/min
Chiseling performance	1,100 cm ³ /min
Triaxial vibration	12.1 m/sec ²
Weight in accordance with EPTA procedure	5.6 kg



TE 500 ออกแบบให้มีรูปทรงที่ถูกต้องตาม Ergonomic ช่วยให้ผู้สะดวกต่อการใช้งาน ทั้งงานสกัดคอนกรีต และผนัง

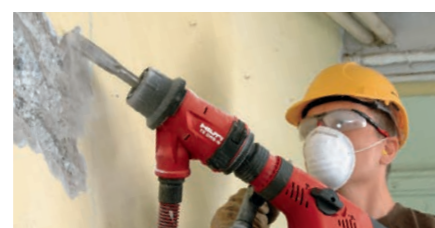

TE 500 สามารถใช้กับงานสกัดแก้ไขผนัง



TE 500 ใช้กับงานลอกแผ่นกระเบื้อง

TE 700-AVR

เชื่อมั่นกับงานสกัดในแนวผนัง

ลักษณะเด่น

- ทำงานด้วยแรงกระแทกสูงที่สุดสำหรับเครื่องในกลุ่มน้ำหนัก 7 กิโลกรัม
- ด้วยนวัตกรรมที่ใช้ SR มอเตอร์ คือ มอเตอร์ที่ไม่ต้องใช้แปรงถ่านทำให้อายุการใช้งานยาวนาน ลดการบำรุงรักษา
- ด้วยระบบ AVR จึงลดแรงสะท้านถึงผู้ใช้งาน ทำให้ทำงานได้อย่างต่อเนื่อง
- มีปุ่มสำหรับลดแรงในการทำงาน ทำให้สามารถใช้งานได้หลายประเภทในเครื่องเดียว



การใช้งาน

- สกัดทำลายผนังก่ออิฐฉาบปูน
- สกัดรื้อถอนฉาบปูนฉาบ
- สกัดรื้อถอนกระเบื้องทั้งบนพื้นและผนัง
- สกัดเพื่อเปิดช่องสำหรับหน้าต่างและประตู
- สกัดผิวสำหรับงานติดตั้งกันซึม
- สกัดสำหรับเก็บงานให้เรียบร้อย



TE 700-AVR เหมาะกับงานสกัดเพื่อลอกฉาบปูนฉาบ

Technical data

Rated input	1300 W
Single impact energy	11.5 J
Reduced single impact energy	8.3 J
Full hammering frequency	2,760 impacts/min
Reduce hammering frequency	2,520 impacts/min
Triaxial vibration value for hammer drilling into concrete (ah,HD)	6.5 m/sec ²
Dimension (LxWxH)	564 x 125 x 248 mm
Weight in accordance with EPTA procedure	7.9 kg



TE 700-AVR สามารถทำงานได้อย่างต่อเนื่อง เหมาะสำหรับงานสกัดเพื่อเก็บงาน



TE 700-AVR สะดวกต่อการใช้งาน โดยเฉพาะเมื่อใช้งานสกัดผนังก่ออิฐฉาบปูน

ฮิลติ เครื่องสกัดไฟฟ้า ทรงพลัง ประสิทธิภาพสูง

Hilti Breaker Systems

เครื่องสกัดฮิลติแต่ละรุ่นถูกออกแบบด้วยเทคโนโลยีที่ทันสมัยให้มีสมรรถนะในการสกัดทำลายอันทรงพลัง มีประสิทธิภาพสูง และให้กำลังสกัดสูงสุด



TE 800-AVR

สกัดทำลายล้าง ประสิทธิภาพสูง
อย่างทีทุกท่านรอคอย

ลักษณะเด่น

- ให้กำลังการสกัดสูงสุดถึง 21 J สำหรับรุ่น 10 กก.
- พัฒนาเทคโนโลยีใหม่ล่าสุดระบบ HI Drive ทำงานได้มีประสิทธิภาพและประสิทธิผลสูงสุด
- มีปุ่มลดแรงสกัดเหมาะกับการสกัดตำแหน่งที่ค่อนข้างแม่นยำและบางวัสดุที่ไม่ต้องสกัดแรง
- ด้วยระบบ AVR จึงลดแรงสะท้อนถึงผู้ใช้งาน ทำให้ทำงานได้อย่างต่อเนื่อง

การใช้งาน

- งานสกัดทำหน้าลายและเก็บงานให้เรียบร้อย
- สำหรับผนัง และปรับระดับพื้นคอนกรีต งานสกัดหน้าต่างในพื้นคอนกรีต และสกัดทำลายผนังปูน
- สกัดเพื่อเปิดช่องผนังสำหรับงานระบบไฟฟ้า ประปา ประตุ และหน้าต่าง



Technical data

Rate Input	1850 W
Single impact energy	21 J
Weight	10.6 kg
Vibration	9.0 m/sec ²
Dimensions (L x W x H)	587 x 326 x 141 mm



ขดลวดเคลือบอีพ็อกซี ช่วยป้องกันเศษฝุ่น เศษหิน เข้าไปภายในมอเตอร์ และทุ่นโรเตอร์แบบ 24 สล็อต ช่วยให้มอเตอร์สามารถสร้างแรงบิดสูงแต่ไม่เกิดการสึกหรอของเฟืองและแปรงถ่าน

ปรับปรุงระบบถ่ายเทความร้อนให้มีประสิทธิภาพมากขึ้น ป้องกันฝุ่นและเศษหินเข้าทำลายเครื่องด้านใน จึงช่วยยืดอายุเครื่องได้นานขึ้น



TE 800-AVR สกัดช่องเปิดผนังคอนกรีตได้ง่ายขึ้นด้วยด้ามจับที่ใหญ่ นิ่ม จับถนัดมือ



TE 800-AVR เหมาะสำหรับงานสกัดพื้นซึ่งให้กำลังการสกัดสูงมากถึง 21 J ทำงานได้อย่างต่อเนื่อง

TE 1000-AVR

เครื่องสกัดที่ทรงพลัง
มากที่สุดใ้รุ่น 12 กก.

ลักษณะเด่น

- ให้กำลังการสกัดสูงสุดถึง 26 J
- ระบบ SR มอเตอร์ คือมอเตอร์ที่ไม่ต้องใช้แปรงถ่าน ทำให้อายุการใช้งานยาวนาน ลดการบำรุงรักษา
- ด้วยระบบ AVR ลดแรงสะท้อนถึงผู้ใช้งาน ให้แรงสะท้อนน้อยลงเหลือ 5 m/sec² ทำงานได้อย่างต่อเนื่องยาวนาน
- Electronic Power Steer ระบบส่งกำลังที่เสถียร ทำให้เครื่องทำงานได้ต่อเนื่อง แม้อายุยาว
- Electronic Restart Interlock ช่วยป้องกันผู้ใช้งานในกรณีที่เกิดไฟตก ไฟดับ เครื่องไม่ Restart



การใช้งาน

- ใช้สกัดทำลายงานคอนกรีต ผนังอิฐ เหมาะสำหรับแนวพื้นระนาบ
- เจาะสกัดเปิดช่องเดินท่อ รางสายไฟ ท่อปรับอากาศ
- สำหรับงานรื้อถอน เช่นกระเบื้องขนาดใหญ่ กระเทาะผิวพื้น บดพื้นอัดแน่น



ได้พัฒนาเรื่องระบบลดแรงสะท้อน AVR ได้มากขึ้น เหลือเพียง 5 m/sec² จึงช่วยให้ทำงานได้ยาวนานและต่อเนื่อง

Technical data

Rate Input	1750 W
Single impact energy	26 J
Weight	12.5 kg
Vibration	5.0 m/sec ²
Dimensions (L x W x H)	710 x 141 x 305 mm



TE 1000-AVR รุ่นใหม่ ได้พัฒนาด้ามจับให้มีขนาดใหญ่กว่าเดิม มีส่วนโค้งรับกับการจับได้ดี ทำงานได้ต่อเนื่องยาวนาน หรือระบบดูดฝุ่น

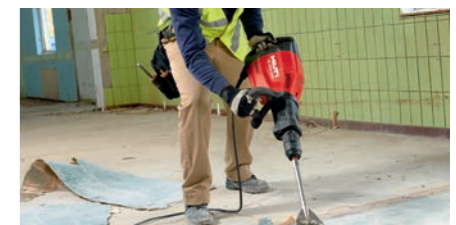

เครื่องออกแบบดีไซน์ถูกต้องตามหลัก Ergonomic ด้ามจับปรับทิศทางได้สะดวกในการใช้งานที่ยาวนาน

ฮิลติ เครื่องสกัดไฟฟ้า ทรงพลัง ประสิทธิภาพสูง

Hilti Breaker Systems

เครื่องสกัดฮิลติแต่ละรุ่นถูกออกแบบด้วยเทคโนโลยีที่ทันสมัยให้มีสมรรถนะในการสกัดทำลายอันทรงพลัง มีประสิทธิภาพสูง และให้กำลังสกัดสูงสุด



TE 2000-AVR

สกัดไฟฟ้าสมรรถนะสูงสุด
รุ่น 15 กก. ให้กำลังเทียบเท่า
สกัดไฟฟ้า 30 กก. ดีไซน์ใหม่
แบบ T สะดวกต่อการใช้งาน

ลักษณะเด่น

- มีสมรรถนะการสกัดทำลายอันทรงพลังเทียบเท่า สกัดไฟฟ้า 30 กก.
- น้ำหนักเบา 14.7 กก. สะดวกต่อการใช้งานสำหรับการสกัดทำลายกลาง-หนัก
- ระบบ SR มอเตอร์ คือ มอเตอร์ที่ไม่ต้องใช้แปรงถ่าน ทำให้อายุการใช้งานยาวนาน ลดการบำรุงรักษา
- ด้วยระบบ AVR ลดแรงสะท้านสู่ผู้ใช้งานสูงสุด เพียง 4.8 m/s² และน้อยที่สุดในเครื่องสกัดรุ่น น้ำหนักเดียวกัน ทำงานได้ต่อเนื่องยาวนาน

การใช้งาน

- เหมาะสำหรับงานสกัดทำลายขนาดกลาง-หนัก ของพื้นและงานฐานราก สกัดเสาเหล็กเสริมโครงสร้าง
- ใช้งานสกัดช่องเปิดสำหรับงานระบบ
- เปิดช่องพื้นขนาดใหญ่สำหรับงานวางท่อน้ำทิ้ง
- งานสกัดพื้นยางมะตอยเพื่อทำพื้นผิวใหม่



Technical data

Rate Input	2,100 W
Single impact energy	35 J
Hammering speed	0 - 1,800 blows/min
Chiseling performance	2.19 t/hr
Triaxial vibration	4.8 m/sec ²
Weight in accordance with EPTA procedure	14.5 kg



TE 2000-AVR เหมาะกับการสกัดช่องเปิดพื้นขนาดใหญ่



TE 2000-AVR เหมาะกับการสกัดเปิดช่องพื้นใหญ่ สำหรับงานวางท่อน้ำทิ้ง งานสกัดพื้นยางมะตอยเพื่อทำพื้นผิวใหม่



TE 2000-AVR เหมาะสำหรับงานสกัดพื้น หรือผนังทึบ 45 องศา

TE 3000-AVR

ที่สุดของนวัตกรรมสกัดไฟฟ้า
สำหรับทำลายพื้นหรือถนนคอนกรีต

ลักษณะเด่น

- ให้กำลังการสกัดสูงสุดถึง 68 J
- สามารถทำการสกัดทำลายคอนกรีต 6 ตันได้ ภายใน 1 ชม.
- ระบบ SR มอเตอร์ คือ มอเตอร์ที่ไม่ต้องใช้แปรงถ่าน ทำให้อายุการใช้งานยาวนานลดการบำรุงรักษา
- ด้วยระบบ AVR ลดแรงสะท้านถึงผู้ใช้งาน ให้แรงสะท้านน้อยลงเหลือ 7 m/sec² ทำงานได้อย่างต่อเนื่องยาวนานมากกว่า 4 ชม.

การใช้งาน

- ด้วยกำลังในการสกัดที่สูงมาก TE 3000-AVR จึงเหมาะมากกับงานสกัดเพื่อรื้อถอนและทำลายคอนกรีต
- สามารถใช้ได้ทั้งงานสกัดในด้านการสร้างถนน ซ่อมแซม และเปิดผิวถนนเพื่อเดินท่อระบายน้ำทิ้ง บนถนนคอนกรีต และลาดยางมะตอย
- ถึงแม้ประสิทธิภาพของ TE 3000-AVR จะเทียบเท่ากับสกัดลม แต่ไม่จำเป็นต้องมี Compressor ทำให้สะดวกในการเคลื่อนย้าย และไม่เสียเวลาในการติดตั้ง

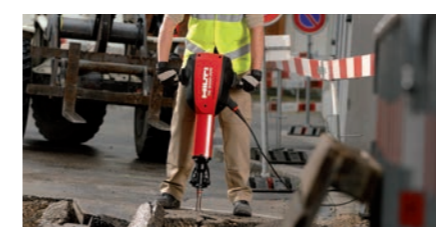

TE 3000-AVR เหมาะสมสำหรับงานสกัดเพื่อรื้อถอน



Technical data

Rated input	2070 W
Single impact energy	68 J
Full hammering frequency	860 impacts/min
Service indicator	Yes
AVR-Active Vibration Reduction	Yes
Triaxial vibration value for hammer drilling into concrete (ah,HD)	7 m/sec ²
Dimension (LxWxH)	814 x 610 x 209 mm
Weight in accordance with EPTA procedure	29.9 kg

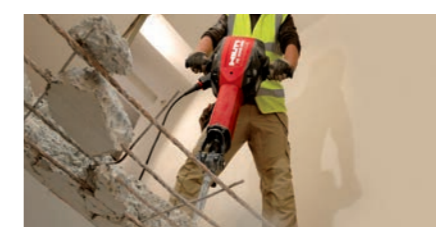

TE 3000-AVR เหมาะสมสำหรับงานทำลายคอนกรีต



ใช้งานง่าย และสะดวก โดยไม่ต้องใช้ Compressor

ฮิลติ สุดยอดดอกสกัด

Hilti Breaker Systems

ฮิลติได้พัฒนาดอกสกัดรุ่นใหม่ล่าสุด Wave Polygon ที่มีก้นดอกขนาดใหญ่กว่าเดิมเพื่อเพิ่มประสิทธิภาพในการสกัดทำลายที่ดีขึ้น และด้วยดีไซน์ดอกที่มีรอยหยัก ช่วยลดดอกติดในคอนกรีตได้ดีกว่าเดิม



HILTI WAVE POLYGON CHISELS

ดอกสกัดคอนกรีตรุ่นใหม่ล่าสุดแบบ Wave Polygon

ด้วยการพัฒนาด้านนวัตกรรมการผลิตดอกสกัดคอนกรีต ทำให้ฮิลติได้คิดค้นดอกสกัดในรูปแบบใหม่ล่าสุด รุ่น Wave Polygon ช่วยเพิ่มสมรรถนะการสกัดให้มีประสิทธิภาพมากยิ่งขึ้น

ยิ่งไปกว่านั้นได้มีการพัฒนาดีไซน์ของดอกให้มีรอยหยักบริเวณสันดอก เพื่อช่วยลดการเสียดทานระหว่างสันดอกสกัดกับคอนกรีตขณะสกัด จึงช่วยลดความเสี่ยงที่ดอกสกัดจะติดในขณะสกัดได้มากกว่ารุ่นเดิม Polygon ถึง 50% และอายุของดอกสกัดเดิมมากขึ้น 10%



นวัตกรรมใหม่ของดอกสกัด

- ด้วยการออกแบบชนิดพิเศษของดอกสกัดโพลิกอน ทำให้ปลายดอกสกัดสามารถกลับคมด้วยตัวเองในขณะที่ใช้งานสกัด
- สร้างผลงานที่เพิ่มขึ้นด้วยการสกัดทำลายที่ได้ประสิทธิภาพสูง และใช้ได้อายุการใช้งานประหยัดทั้งต้นทุน เวลา และค่าใช้จ่ายในการลับดอกหรือชุบดอกแข็ง

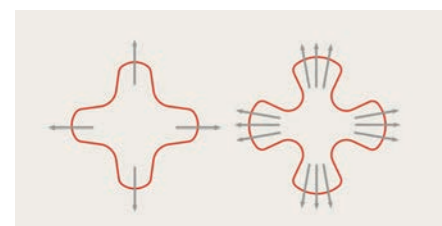

TE-SPX ดอกรุ่นใหม่ล่าสุด มีหน้าตัดของก้านดอกสกัด คล้ายรูปดอกไม้ ช่วยกระจายแรงสกัดและฉีกคอนกรีต ทำให้สกัดได้เร็วมากขึ้น

เติมเต็มด้วยคุณภาพ

- ดอกสกัด โพลิกอน สามารถรักษาความคมตลอดอายุการใช้งาน
- ผลได้จากวัสดุคุณภาพเยี่ยม และใช้เทคโนโลยีที่ทันสมัย จึงมีความทนทานเป็นพิเศษ
- มีหลายแบบให้เลือกสรร เหมาะกับการใช้งานที่หลากหลาย เช่น ดอกสกัดปลายแหลมปลายแบนและปลายแบนกว้าง
- สมรรถนะการทำลายดีเยี่ยม ทำงานได้อย่างต่อเนื่องเหมาะสมกับเครื่องมือฮิลติ

- Better Breaking Power ให้พลังในการสกัดทำลายที่ดีกว่า

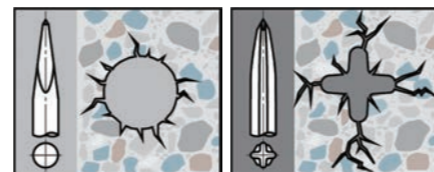

ดอกสกัดทั่วไปกำลังทำลาย จะสูญเสียไปขณะสกัด

ดอกสกัด โพลิกอน ใหม่กำลังทำลายไม่สูญเสียเมื่อใช้งาน

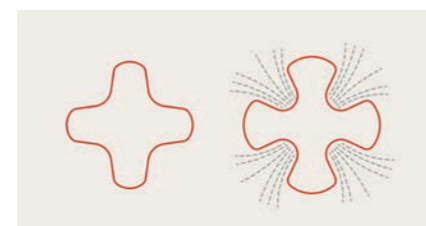

TE-SPX ดอกรุ่นใหม่ล่าสุด มีร่องเกลียวที่ลึกกว่าเดิม ดังนั้นช่วยให้การรีดฝุ่นได้เร็วและเยอะมากขึ้น จึงช่วยลดปัญหาดอกสกัดติดขณะสกัด

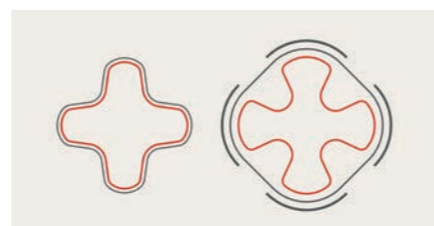

TE-SPX ดอกรุ่นใหม่ล่าสุด มีพื้นที่ผิวสัมผัสกับคอนกรีตน้อยลง ทำให้ลดปัญหาดอกติด

APPLICATION AND TOOL SELECTOR



MEET THE MAINTENANCE-FREE, BRUSHLESS HILTI SR MOTOR

นวัตกรรมระบบ Switched Reluctance (SR) คือมอเตอร์ที่ไม่ต้องใช้แปรงถ่าน ซึ่งเครื่องสกัดของฮิลติส่วนใหญ่เป็นระบบ SR มอเตอร์ ได้แก่ เครื่องสกัดรุ่น TE 700-AVR, TE 1000-AVR, TE 2000-AVR และ TE 3000-AVR ในขณะที่เครื่องสกัดยี่ห้ออื่นส่วนใหญ่ยังเป็นแบบมีแปรงถ่าน ซึ่งระบบ SR มอเตอร์ทำให้อายุการใช้งานยาวนาน และลดการบำรุงรักษาอีกด้วย

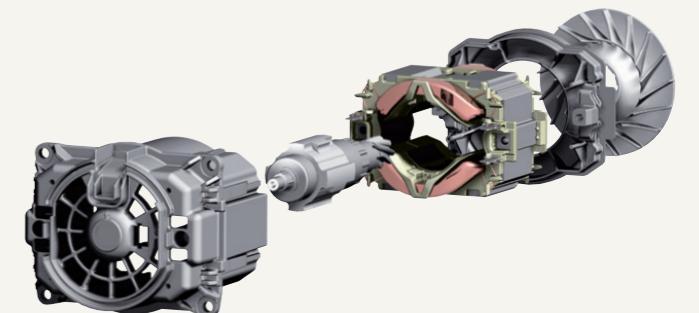

Longer service cycles – less work interruption due to repair

ระบบ SR มอเตอร์ มีการซ่อมบำรุงรักษาน้อย เนื่องจากไม่มีคอมมิวเตเตอร์ ไม่มีแปรงถ่าน และขดลวด

Less repair costs – longer tool life

ลดค่าใช้จ่ายในการซ่อม เนื่องจากไม่จำเป็นต้องเปลี่ยนแปรงถ่าน และช่วยให้เครื่องมือมีอายุยาวนานมากขึ้นด้วยระบบ SR มอเตอร์

Constant high performance, even when supply voltage drops

ระบบ SR มอเตอร์ ช่วยแก้ปัญหาเรื่องกระแสไฟฟ้าตก แม้ต่อสายไฟยาวๆ หรือกรณีใช้เครื่องสกัดฟ่วงต่อจากเครื่องสำรองไฟ กรณีที่ไฟตกเครื่องสกัดยังคงทำงานได้อย่างต่อเนื่อง

TOOL LIFETIME SERVICE 2.0

The best warranty on the market

บริการรับประกันเครื่องมือฮิลติ



ที่ฮิลติ เรามีบริการรับประกันเครื่องมือที่ไม่เหมือนใคร และดีที่สุดในตลาด



รับประกันซ่อมฟรีไม่มีค่าใช้จ่าย เป็นระยะเวลาสูงสุด 2 ปี

- เรารับประกันไม่มีค่าใช้จ่ายใดๆ ทั้งสิ้นในการซ่อม หรือตรวจสอบเครื่องมือ รวมไปถึงค่าขนส่ง และค่าแรงสำหรับการซ่อมเป็นระยะเวลาสูงสุด 2 ปี* นับจากวันที่ซื้อ
- หลังจากครบกำหนดระยะเวลาประกันซ่อมฟรี ฮิลติได้กำหนดเพดานค่าซ่อมสูงสุดสำหรับเครื่องมือแต่ละประเภทไว้ตลอดอายุการใช้งาน เพื่อให้แน่ใจว่าท่านจะรับค่าซ่อมที่เป็นธรรมและควบคุมได้
- เรารับประกันคุณภาพจากการผลิตเครื่องมือทุกเครื่อง ซึ่งหากตรวจสอบพบว่าเครื่องดังกล่าวมีความผิดพลาดจากการผลิต เรายินดีซ่อมหรือเปลี่ยนให้ใหม่โดยไม่มีค่าใช้จ่ายใดๆ ทั้งสิ้น



รับประกันงานซ่อม เป็นระยะเวลา 1 เดือน

- เพื่อให้ท่านมั่นใจถึงคุณภาพงานซ่อม เมื่อท่านซ่อมตามคำแนะนำจากฮิลติ หากเครื่องที่ผ่านการซ่อมนั้นมีปัญหาภายใน 1 เดือน (30 วัน) นับจากวันที่ระบุในใบแจ้งหนี้) หลังจากซ่อมในครั้งแรก ฮิลติยินดีรับผิดชอบค่าใช้จ่ายที่เกิดขึ้นทั้งหมด
- การรับประกันงานซ่อม ครอบคลุมทุกหน้าที่การทำงานในตัวเครื่องมือ หากลูกค้าตกลงซ่อมตามที่ฮิลติเสนอซ่อม



ส่งมอบเครื่องคืนภายใน 3 วัน

- หลังจากได้รับการอนุมัติงานซ่อม ฮิลติจะบริหารจัดการ การรับเครื่องซ่อม ซ่อมเครื่อง และส่งเครื่องคืน เพื่อให้ท่านได้รับเครื่องกลับคืนโดยเฉลี่ยภายใน 3 วันทำการ (ในเขตกรุงเทพฯ และปริมณฑล)**

QUALITY TEAM HILTI STANDARD



ทีมช่างคุณภาพ มาตรฐานฮิลติ

ทีมงานช่างได้ผ่านการอบรมอย่างสม่ำเสมอ จากทีมช่างมืออาชีพของฮิลติสำนักงานใหญ่ ประเทศลิทัวเนีย เพื่อปฏิบัติตามมาตรฐานการซ่อมให้อยู่ในระดับสากล เครื่องมือและอุปกรณ์การซ่อมได้มีการตรวจสอบให้ได้มาตรฐานและทันสมัยตลอดเวลา

ACCOUNT MANAGER



ผู้จัดการดูแลลูกค้า

ผู้จัดการดูแลลูกค้าที่ดูแลคุณยินดีให้บริการถึงสำนักงานหรือไซต์งานเพื่อให้คำแนะนำ การใช้งานผลิตภัณฑ์ การเลือกใช้เครื่องมือที่เหมาะสมสำหรับงานของคุณและเรายินดีสาธิตการใช้งานผลิตภัณฑ์ให้แก่คุณอีกด้วย

CUSTOMER SERVICE



ฝ่ายบริการลูกค้าสัมพันธ์

ฮิลติพร้อมเสมอที่คอยตอบคำถาม บริการให้คำแนะนำข้อมูลสินค้า เสนอราคา สอบถามรับคำสั่งซื้อและติดต่อประสานงาน สามารถติดต่อทางแฟกซ์ได้ตลอด 24 ชั่วโมง

วันทำการ	จันทร์ - ศุกร์
เวลาทำการ	08:00 - 17:00 น.
โทร	02-099 5300
แฟกซ์	02-099 5399

หมายเหตุ:
* โปรดตรวจสอบเงื่อนไขและระยะเวลาการซ่อมฟรีของเครื่องมือจากพนักงานของฮิลติ
** 5 วันทำการ ในเขตต่างจังหวัด



Tool Service



Sales Service